



Arbeitsanleitung für Rohrgreifer MACOMAT Typ 1

Das Gerät wurde vor Auslieferung werkseitig auf Funktionstüchtigkeit geprüft. Es empfiehlt sich dennoch vor Inbetriebnahme auf der Baustelle die Schraubverbindungen nochmals zu überprüfen und lose Schrauben nachzuziehen.

Der Macomat Typ 1 ist ausgelegt für Rohre von NW 250 - NW 1000 mm \varnothing bei max. 2,5 to. Tragkraft. Für die verschiedenen Rohrdurchmesser sind 3 Größen an Greiferarmen erforderlich und zwar für Rohre:

- NW 250 - NW 500 mm
- NW 500 - NW 800 mm
- NW 800 - NW 1000 mm

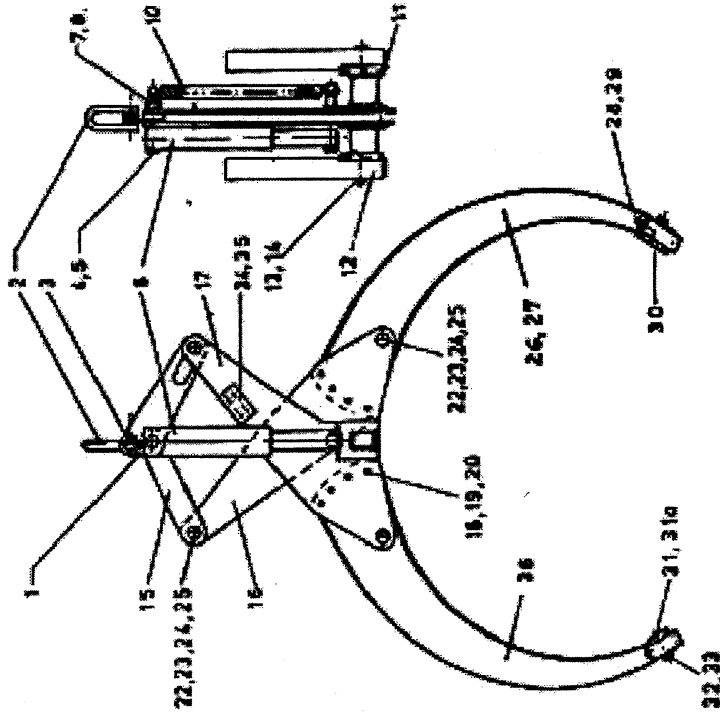

**NICHT UNTER SCHWEBENDE
LAST TRETEN!**

UNI VERBAU

Für die Einstellung der Greiferarme ist der Rohraußendurchmesser maßgebend.

Die Einstellung erfolgt entsprechend den Angaben auf der Tabelle am Schaltkopf (für die großen Greiferarme befindet sich die Tabelle an der Innenseite eines Greiferarmes).

Zur Erleichterung der Einstellung sind seitlich an den Einstellbohrungen (Bild-Nr.: 27) Buchstaben A, B, C, D eingeschlagen.

Zum Verstellen der Arme sind lediglich die Schraube und Mutter (Bild-Nr.: 18) zu entfernen. Die nun schwenkbar gelagerten Arme können leicht bewegt und in die gewünschte Position gebracht werden.

Schraube und Mutter wieder anbringen. Danach die Anschläge (Bild-Nr.: 12) in die Position lt. Tabelle anbringen. In die Anschläge sind senkrecht Zahlen von

1 - 10 eingeschlagen und auf der Halterung der Anschläge befindet sich ein eingeschlagener Pfeil. Die Anschläge sind in richtiger Position, wenn die Zahl lt. Tabelle in der Höhe der Pfeilspitze steht.

Einstellbeispiel:

Rohr-Ø ca. 360 mm
Einstellung der Arme: Pos. C - C
Einstellung der Anschläge: Pos. 7

ANMERKUNG:

Je nach Rohrtyp können die Außenwandstärken von den Angaben der aufgenieteten Einstellungsstabelle abweichen. Dann wählen Sie bitte die der tatsächlichen Wandstärke am nächsten kommende Einstellung.

Die Pratzen (Bild-Nr.: 31) müssen auf jeden Fall unterhalb des Scheitelpunktes des Rohres greifen !

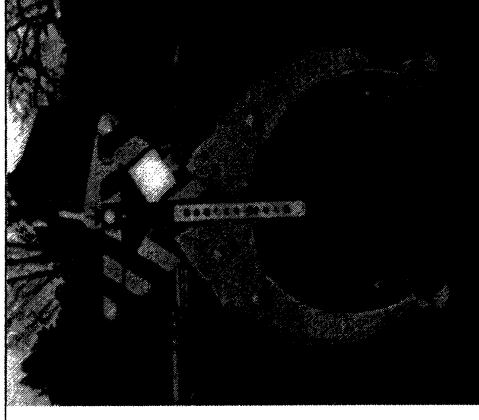

Austausch der Greiferarme

Schrauben (Bild-Nr.: 18,22) lösen. Hohlbolzen (Bild-Nr.: 25) entfernen. Arme aus den Lagerarmen (Bild-Nr.: 16,17) herausziehen und andere Arme einsetzen, Holbolzen, Schrauben und Scheibe einsetzen, einstellen und auf den gewünschten Rohrdurchmesser einstellen, Schraube (Bild-Nr.: 18) einsetzen.

Anmerkung

Seitlich am Schaltzylinder (Bild-Nr.: 6) sind kleine Bohrungen angebracht. Es empfiehlt sich, von Zeit zu Zeit einige Tropfen dünnflüssiges Öl einzugeben, damit die Gleitfähigkeit der Kolbenstange erhalten bleibt.

ACHTUNG

Abgenutzte Greiferbacken (Bild-Nr.: 31) im Interesse der Sicherheit rechtzeitig austauschen !

Bei Steinzeugrohren gummierte Pratzen verwenden !

Nach Aufsetzen des Greifers öffnen die Arme nach weiteren 15 cm senkrechter Abwärtsbewegung der Anschlagkette und das Rohr wird freigegeben.